

MODUL L 196 POWER

Pendelleuchte mit hocheffektivem Indirektlichtanteil
suspended luminaire with highly effective indirect light

nimbus^x

MONTAGE / MOUNTING

555-660 . 555-661 / 833.66.171 . 833.66.260

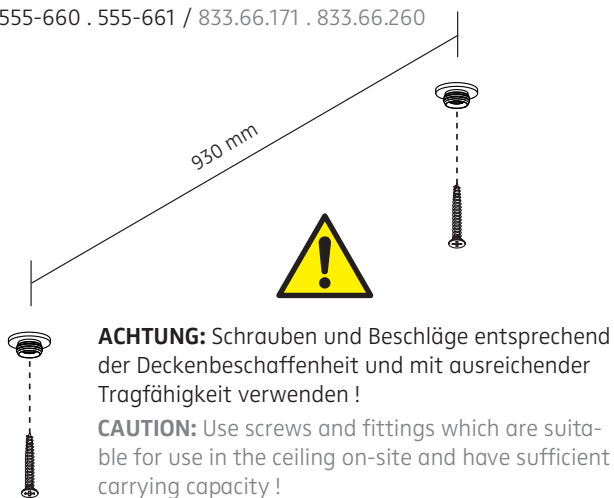

1

Drahtseilhalter ins Profil der Leuchte einschrauben und auf festen Sitz prüfen!
Screw the cable holders into profile of luminaire and check for firm seating!

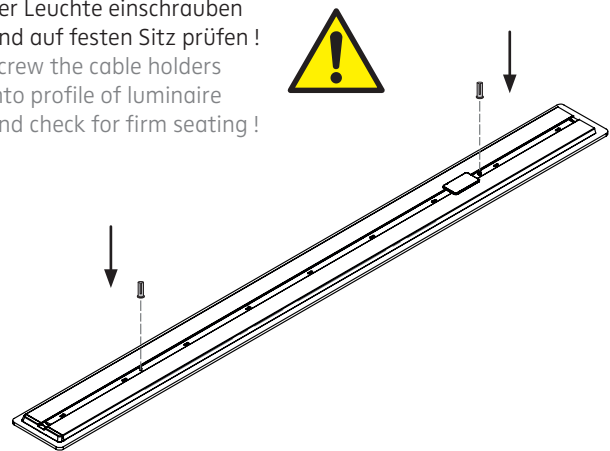

2

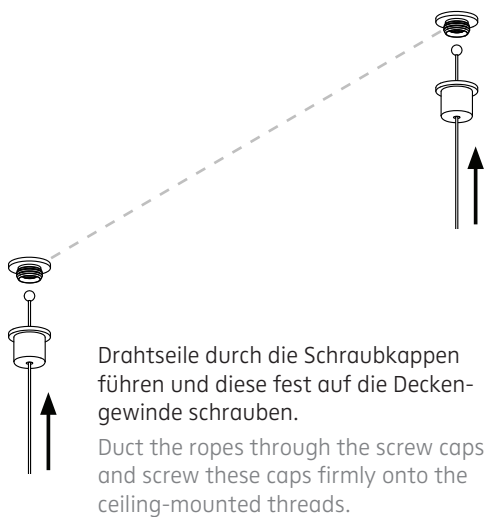

3

Die freien Enden der Drahtseile in die zylindrischen Drahtseilhalter auf der Oberseite einführen. Auf Zug werden die Seile automatisch arretiert (1). Drückt man das federnde Führungsröhrchen des Seilhalters hinein, wird die Arretierung wieder gelöst (2). So lassen sich Abpendelhöhe und Balance der Leuchte exakt einstellen.

Insert the free ends of ropes into the cable holders on top of the fixture. Pulling will automatically lock the ropes (1). Adjust the length by pushing the duct into the holders (2). This will untighten the ropes to exactly adjust height and balance of the luminaire.

arretiert
locked

1

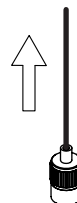

Drücken zum Entriegeln
push to release

2

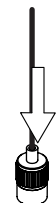

4

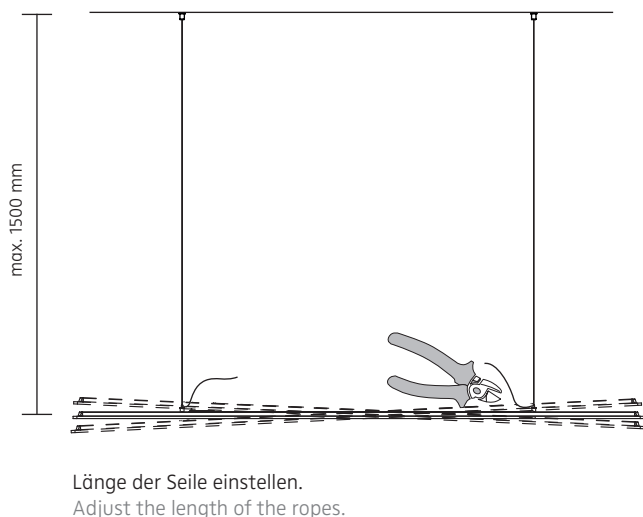

3

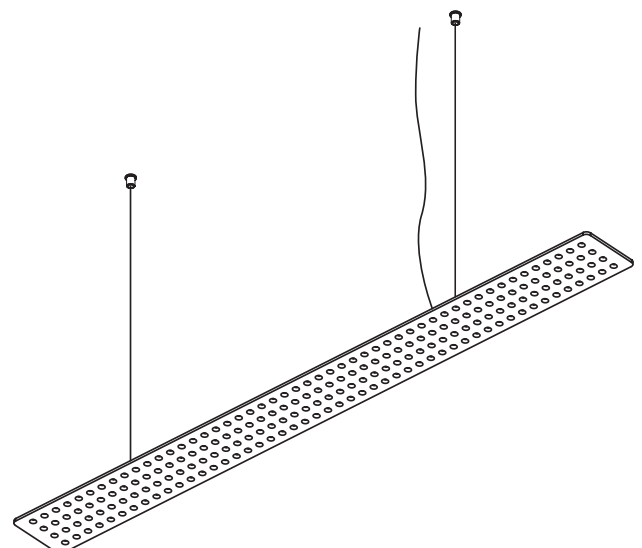

4

MODUL L 196 POWER

Pendelleuchte mit hocheffektivem Indirektlichtanteil
suspended luminaire with highly effective indirect light



ANSCHLUSS / CONNECTING THE LUMINAIRE

555-660 . 555-661 / 833.66.171 . 833.66.260

Zubehör:
accessory:

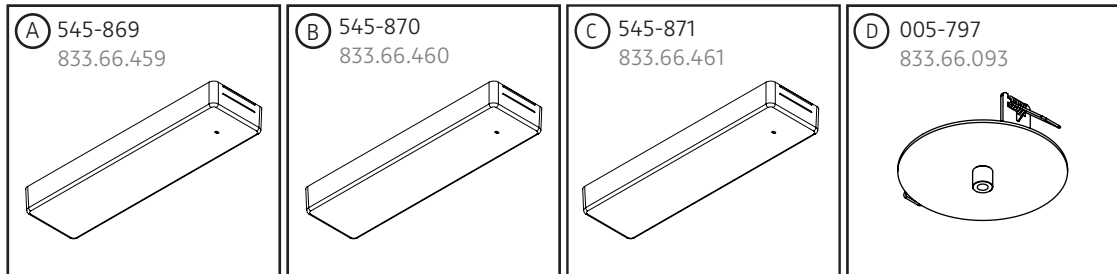

Montage und Betrieb nur in Innenräumen!
Mounting and use of luminaire only indoors!

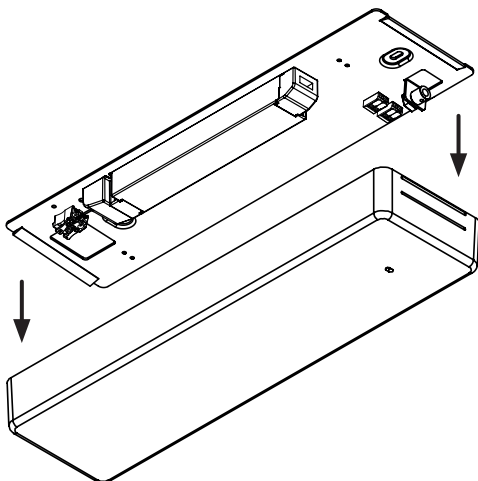

1

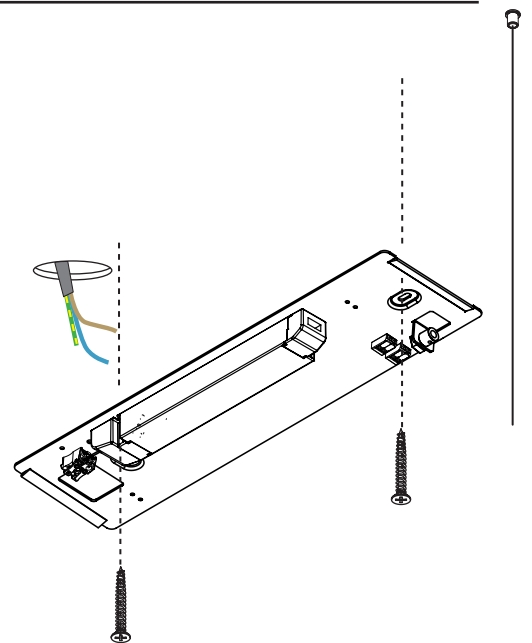

Position und Kabelführung bei der Montage beachten, Deckenauslass max. Ø 50 mm!
Mind position and cable routing when mounting the canopy, ceiling outlet max. Ø 50 mm!

2

Deckenauslass stromlos schalten!

Die mitgelieferten Silikonschläuche auf die Länge X kürzen und jeweils einen über die Einzeladern N und L schieben. Dadurch wird eine Verdrahtung gemäß Schutzklasse II sichergestellt. Eventuell vorhandenen Schutzleiter isolieren und im Gehäuse unterbringen!

Disconnect ceiling outlet from mains!

Shorten the silicone sleeves supplied to a length of X and place one over the individual wires marked N and L. This ensures protection class II. Insulate possible PE-wire and place it inside of the housing!

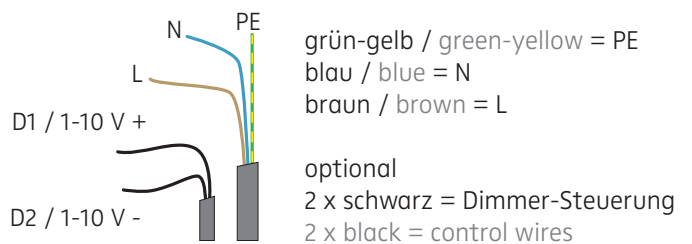
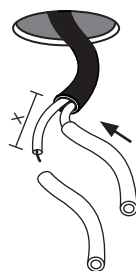

230 V ~

Der elektrische Anschluss darf nur vom Fachmann ausgeführt werden!
Must be installed by a qualified electrician only!

3

545-869 Baldachin mit Konverter, einfach schaltbar, 230 V ~ / 50 - 60 Hz, sek. 24 V DC / max. 96 W
 833.66.459 canopy with converter, switchable, 230 V AC / 50 - 60 Hz, sec. 24 V DC / max. 96 W

Anschluss an 230 V ~ / connection to the mains supply (230 V AC)



Schutzart IP 20
 protection degree IP 20

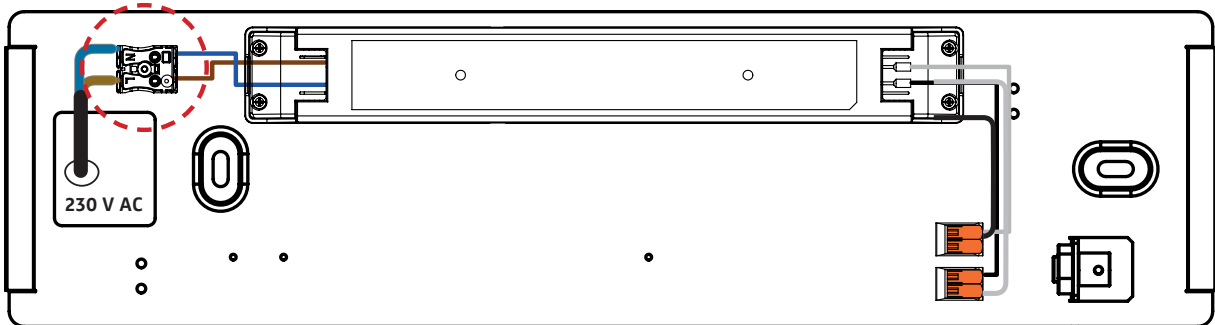

545-870 Baldachin mit Betriebstechnik, dimmbar 1-10 V, 230 V ~ / 50 - 60 Hz, sek. 24 V DC / max. 96 W
 833.66.460 canopy with operating devices, dimmable 1-10 V, 230 V AC / 50 - 60 Hz, sec. 24 V DC / max. 96 W

Anschluss an 230 V ~ / connection to the mains supply (230 V AC)



Schutzart IP 20
 protection degree IP 20

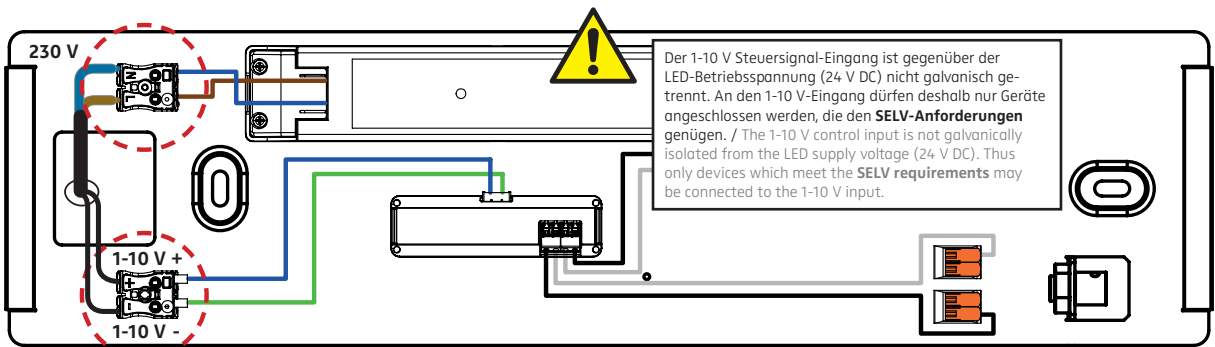

1-10 V Steuereingang (zum Anschluss an handelsübliche 1-10 V Dimmer (**SELV**) oder Potentiometer mit 100 kOhm)
1-10 V control input (connect to 1-10 V dimmers which are usual in trade (**SELV**) or a potentiometer with 100 kilo-ohms)

545-871 Baldachin mit Betriebstechnik, dimmbar DALI, 230 V ~ / 50 - 60 Hz, sek. 24 V DC / max. 96 W
 833.66.461 canopy with operating devices, dimmable DALI, 230 V AC / 50 - 60 Hz, sec. 24 V DC / max. 96 W

Anschluss an 230 V ~ / connection to the mains supply (230 V AC)



Schutzart IP 20
 protection degree IP 20

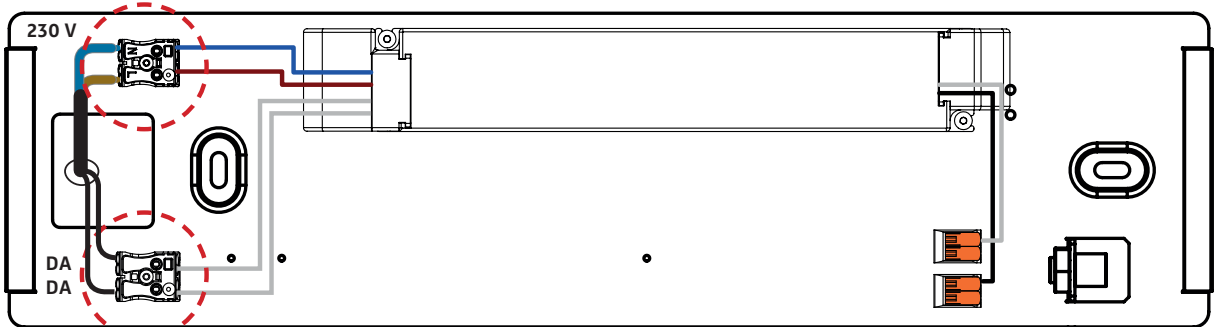

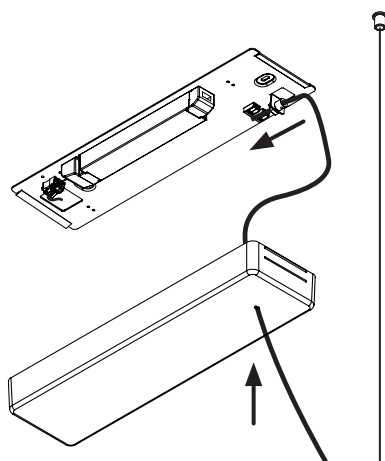

24 V-Zuleitung durch Gehäusedeckel und Zugentlastung führen!
Duct the 24 V supply cable through housing and strain-relief!

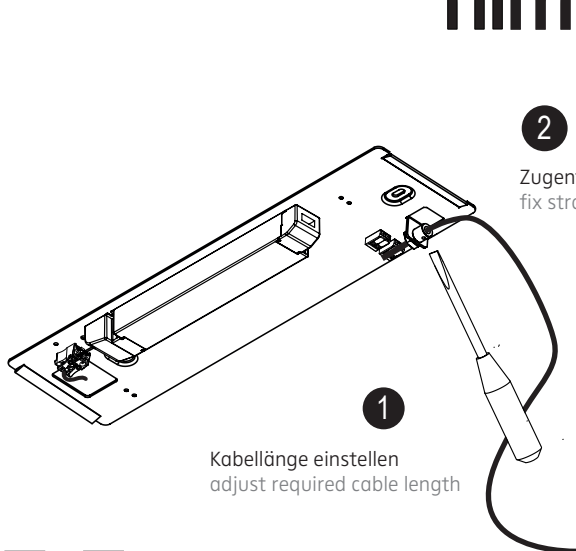

1
Kabellänge einstellen
adjust required cable length

2
Zugentlastung feststellen
fix strain-relief

5 6

Anschluss der Leuchte mit 24 V DC / connecting the luminaire with 24 volts DC

545-869
833.66.459

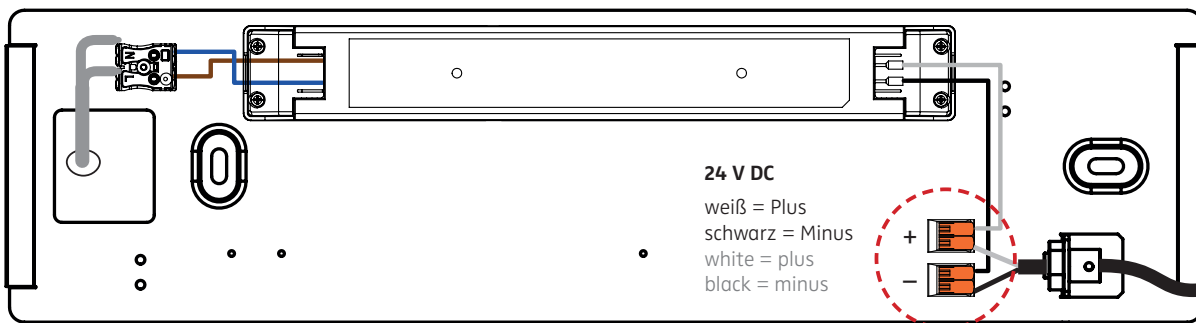

24 V DC
weiß = Plus
schwarz = Minus
white = plus
black = minus

7

⚠ ACHTUNG: Polarität beachten!
CAUTION: Ensure correct polarity!

545-870
833.66.460

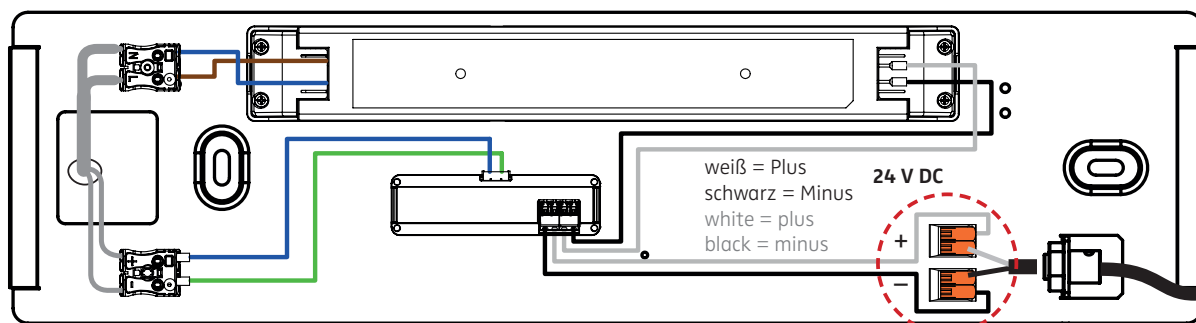

weiß = Plus
schwarz = Minus
white = plus
black = minus

24 V DC

7

⚠ ACHTUNG: Polarität beachten!
CAUTION: Ensure correct polarity!

545-871
833.66.461

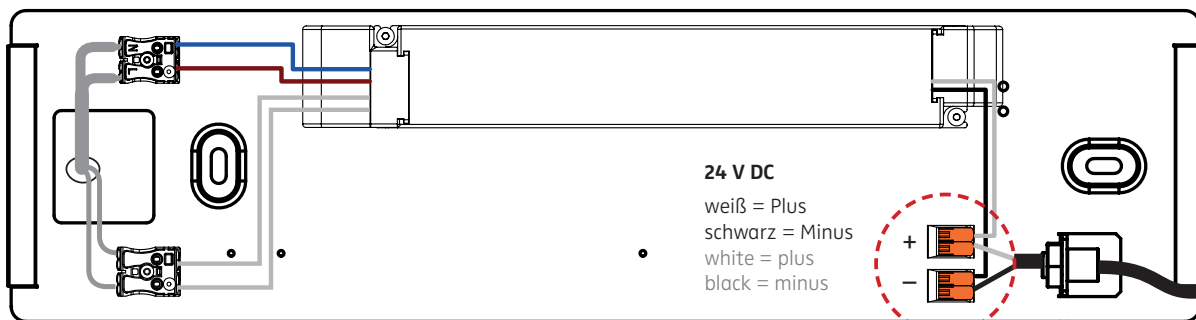

24 V DC
weiß = Plus
schwarz = Minus
white = plus
black = minus

+

7

⚠ ACHTUNG: Polarität beachten!
CAUTION: Ensure correct polarity!

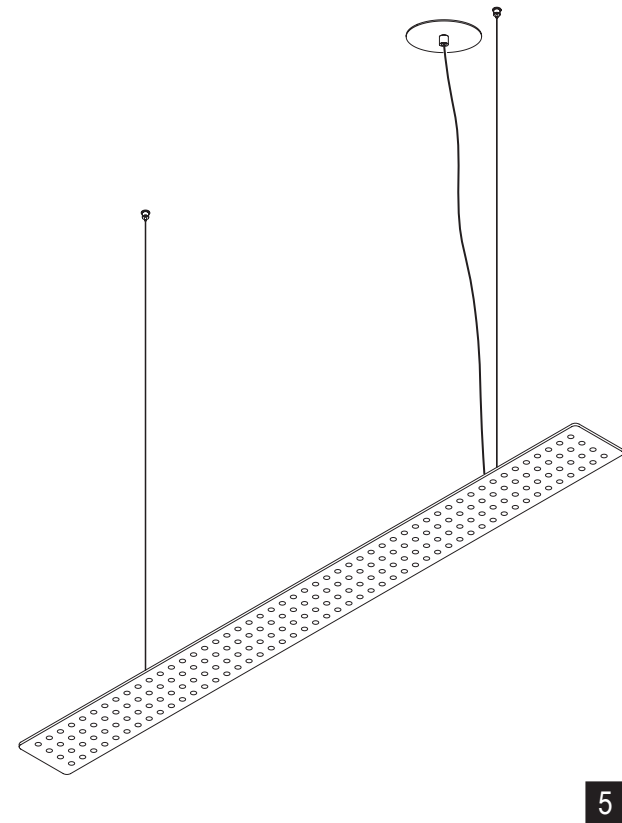

5

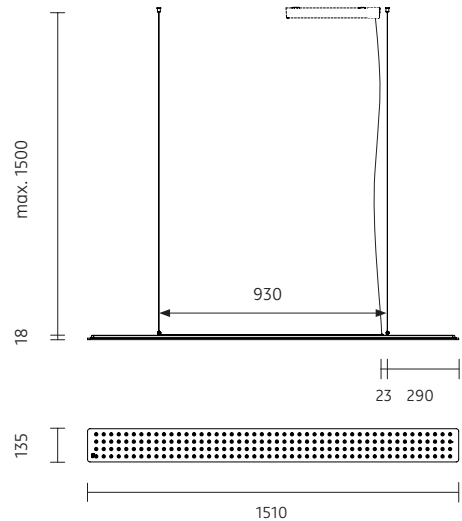

555-660 . 555-661 / 833.66.171 . 833.66.260

24 V DC Konstantspannung / **SELV muss bereitgestellt werden !**
 24 V DC constant voltage / **SELV must be provided !**

Leistungsdaten siehe Typenschild !
 Performance data see rating label !

Leuchtmittel kann nicht gewechselt werden !
 The luminaire contains no replaceable light source !



Schutzart IP 20
 protection degree IP 20



Montage und Betrieb nur in Innenräumen !
 Mounting and use of luminaire only indoors !



Am Ende seiner Lebensdauer darf dieses Produkt nicht mit dem Hausmüll entsorgt werden. Bringen Sie es bitte zu einer kommunalen Sammelstelle für elektrische und elektronische Altgeräte. Nach dem Elektroggesetz muss auch der Handel alte Elektrogeräte zurücknehmen. Richtlinie 2012/19/EU (WEEE-Richtlinie)

This product must not be disposed of with the household refuse at the end of its life cycle. Take it to your local disposal centre for electrical and electronic waste. According to the Electrical and Electronic Equipment Act, the trade must also take back old electrical appliances: Directive 2012/19/EU (WEEE Directive)

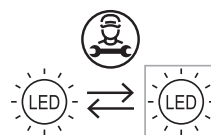

Die Lichtquelle dieser Leuchte darf nur durch den Hersteller oder einen von ihm beauftragten Servicetechniker oder eine vergleichbar qualifizierte Person ersetzt werden !
 The light source of this luminaire must only be replaced by the manufacturer, his service representative or a similarly qualified person !

BOHRSCHABLONE / DRILLING TEMPLATE

Baldachin mit Konverter für MODUL L 196 POWER / canopy with converter for MODUL L 196 POWER

nimbus^x

545-869 . 545-870 . 545-871

833.66.459 . 833.66.460 . 833.66.461

ACHTUNG: Zeichnung nicht maßstäblich ! / CAUTION: Template is not drawn to scale !

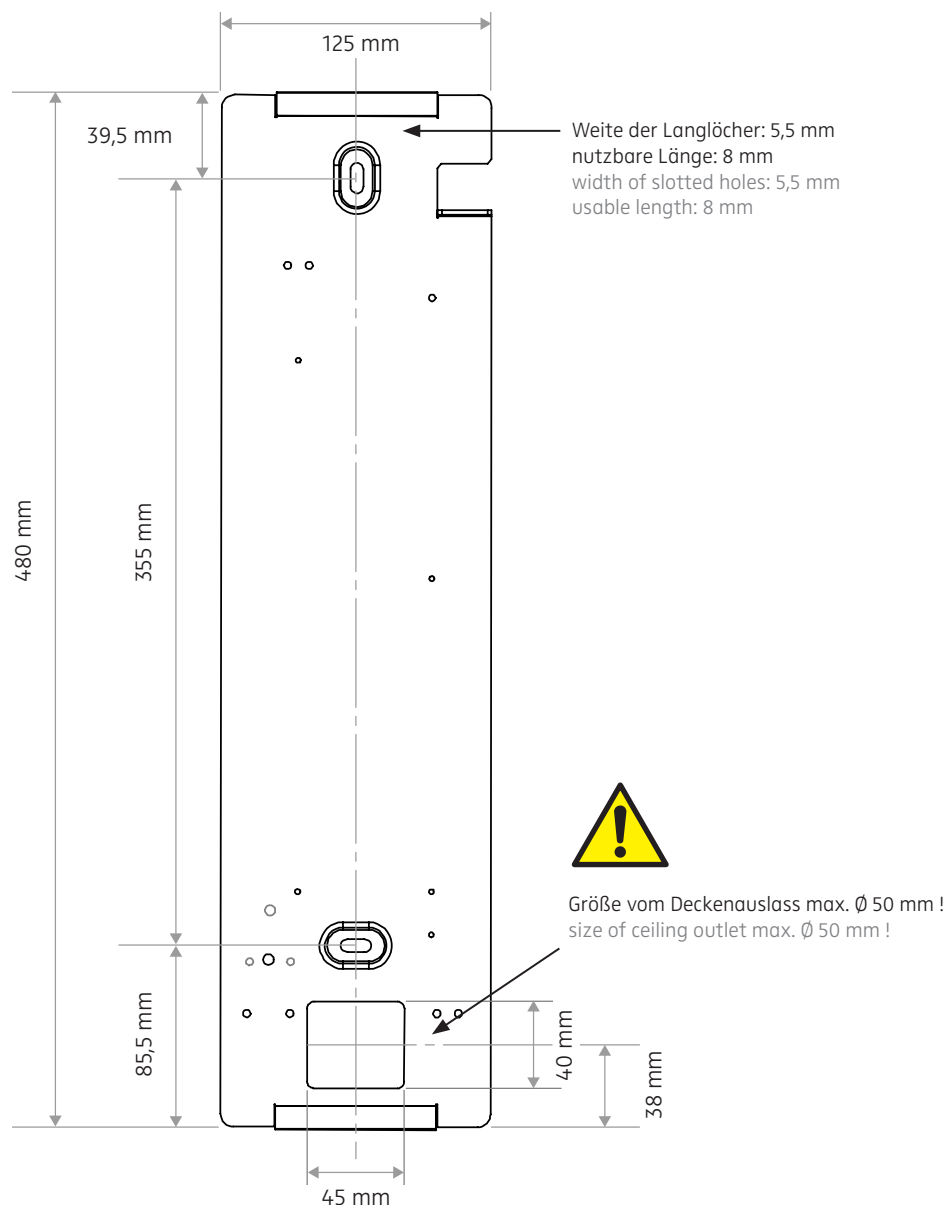

Maße des Baldachins:
sizes of canopy:

