



Licht neu erleben.

LIGHTING PAD LOUNGE

nimbus^{*}



Nimbus Group GmbH
Sieglesstraße 41
70469 Stuttgart · Germany

Tel. +49 (0) 711 63 30 14-0
Fax +49 (0) 711 63 30 14-14

www.nimbus-group.com
info@nimbus-group.com

Die Nimbus Group mit den
Marken Nimbus Lighting
und Rossoacoustic ist ein
Unternehmen der Häfele
Unternehmensgruppe.

Art. Nr. 561-603

Santos Palisander kombiniert mit Black ink



Classic Oak kombiniert mit Grey dawn



LIGHTING PAD LOUNGE

Lighting Pad Lounge.
Ruhe, Gemütlichkeit und Wohlbehagen – Licht neu erleben.

Das Lighting Pad Lounge ist ein Novum. Eine zeitlose Komposition aus Stil, Akustik und Licht. Die Oberseite der Leuchte besteht aus hochwertigem Formholz, ein akustisch wirksames, geprägtes Vlies bildet das untere Pendant. Zusammen entsteht ein zurückhaltendes Statement aus der fließenden, weichen Form, dem blendfreien Licht, der warmen Materialität des Holzes und der smarten Funktionalität.

Die sehr bewusste Auswahl der natürlichen, wohnlichen Materialien Holz und Vlies sowie die Verwendung modernster, effizienter LED-Systeme und die manufaktuelle Fertigung in Deutschland machen jedes Lighting Pad Lounge zu einem nachhaltigen Unikat.



Weitere Informationen
lightingpadlounge.com

Holz- und Vliesvarianten: frei kombinierbar

HOLZVARIANTEN



Ebony Ash



Santos Palisander



Black Cherry

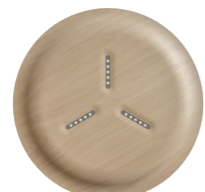

Classic Oak

VLIESVARIANTEN



Black ink

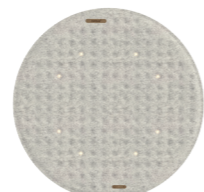

Grey dawn



White

Abstrahlwinkel

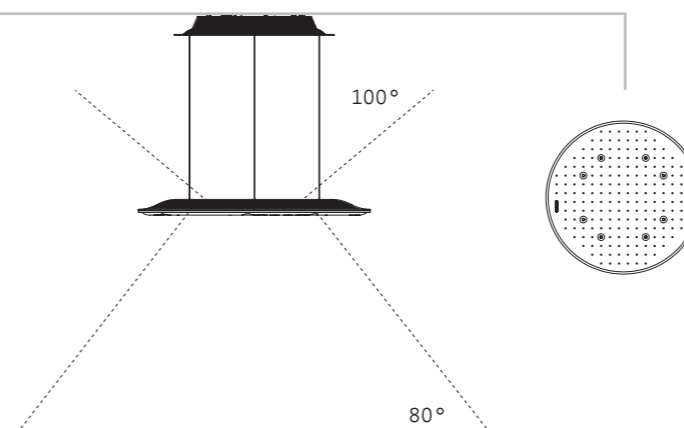

Abmessung
Ø 696 x 47 mm

Technische Eckdaten
Tunable White:
2.700 bis 4.000 K,
60 W, bis zu 3.500 lm
CRI > 90, IP 20
Akustikelement
Absorberklasse B

Steuerung
Gestimmung,
Steuerung via Sensor, App/
Bluetooth oder Fernbedienung,
Manuelle stufenlose Höhen-
verstellung (Variante Vario)

Design
Dietrich F. Brennenstuhl